

**MAXUS**  
\_Built for Professionals

**MAXUS**  
\_Built for Professionals



**First Truck International Sp. z o.o.**  
Wyłączny importer samochodów  
**MAXUS w Polsce**  
05-820 Piastów  
ul. Warszawska 1  
tel. (+48) 22 753 28 58  
fax. (+48) 22 753 28 40  
[www.maxus-pl.com](http://www.maxus-pl.com)  
[www.maxus.com](http://www.maxus.com)

**MAXUS** - podwozia z kabiną

# MAXUS

Built for Professionals

## Wspiera nas potęga międzynarodowego holdingu przemysłowego. Samochody produkujemy w Wielkiej Brytanii.

MAXUS. Pozycja osiągnięta w branży samochodów dostawczych przynosi nowy poziom zaawansowania, efektywności, prowadzenia i niezawodności.

Wiodący w swojej klasie. Gotowy do ciężkiej pracy. Wielokrotnie nagradzany.

Teraz mamy jeszcze większe możliwości by dać Wam dokładnie to, czego potrzebujecie w dziedzinie samochodów dostawczych. Będąc częścią międzynarodowego holdingu przemysłowego mamy zaplecze finansowe i wsparcie globalnej firmy co pozwala nam kształtować przyszłe dokonania.

Oznacza to nowe, niezwykle efektywne samochody, które sprostają Waszym potrzebom, a także rosnącą sieć wyspecjalizowanych dealerów, abyście mogli być ciągle w ruchu.

Wkładamy coraz większe zaangażowanie w konstruowanie samochodów pracujących w Waszych przedsiębiorstwach co otwiera setki możliwości.

**Nowa inwestycja. Nowa wizja. Nowa siła.**

**Po prostu MAXUS.**



### Każdy biznes wymaga solidnych podstaw.

Integralność. W przypadku MAXUS-a polega ona na zbudowaniu samochodu od początku do końca. Efektem jest wytrzymała a jednocześnie posiadająca nieograniczone możliwości zabudowy rama z opcją wyboru pomiędzy dwoma rozstawami osi. W ofercie znajdują się kontenery, izotermi, chłodnie, skrzynie, wytrzymałe i wszechstronne wywrotki oraz wiele innych dobranych do potrzeb zabudów. To woły robocze gotowe przewieźć wszystko, co na nie wrzucicie.

To właśnie MAXUS. Niezawodność jest w standardzie. To pewne. Otrzymujecie mocną wydajną jednostkę napędową w postaci silników 2.5 CDI z systemem common rail, bezpośrednim wtryskiem, turbodoładowaniem oraz intercoolerem o mocy 95KM, 120KM lub 135KM. Dodatkowo wspomaganie układu kierowniczego abyście ciągle mieli kontrolę nad tą mocą. W naszej stylowej ale praktycznej kabinie macie wszystko w zasięgu ręki, otrzymujecie mnóstwo schowków i komfort godny światowej klasy samochodu. Przykładem na to niech będą elektrycznie podnoszone szyby oraz elektrycznie regulowane i podgrzewane lusterka boczne, ABS i poduszka powietrzna kierowcy oraz odtwarzacz CD. Wszystko w standardzie.

Dodatkowo starannie dopasowany do potrzeb przedni napęd zapewniający doskonałą trakcję, szczególnie w niekorzystnych warunkach drogowych. Napęd na przednie koła, znacznie lżejszy niż tradycyjny napęd tylny, gwarantuje znacznie większą ładowność, nawet do 1860 kg, co jest jednym z najlepszych wyników w tej klasie.



### Kabina.

Poduszka powietrzna kierowcy (poduszka powietrzna pasażera jako opcja).

Stylowe a jednocześnie funkcjonalne stanowisko pracy.

Odtwarzacz CD w standardzie.

Maksymalnie wydajny system ogrzewania / wentylacji (klimatyzacja manualna jako opcja).

Dużo miejsca w schowkach w praktycznym układzie.

W standardzie elektrycznie podnoszone szyby.

W standardzie elektrycznie regulowane i podgrzewane lusterka zewnętrzne.

### I wiele więcej.



## MAXUS **znaczy więcej.**

Więcej potrzebnych rzeczy. A każda z nich pojawiła się tam z określonego powodu. Koniec z projektowaniem bez potrzeby. Koniec z nonsensem.

Styl, komfort i praktycznie wszystko w jednym samochodzie, który już zdobył wiele nagród. Czemu chcieć mniej?

### Gwarancja.

3 lub 4 lata do wyboru - elastyczność dopasowana do specyfiki prowadzonej działalności.

### Przestrzeń ładunkowa.

Trzy różne warianty dopuszczalnej masy całkowitej 2.8t, 3.2t lub 3.5t .  
Dwa rozstawy osi.

### Prowadzenie.

Niezwykle wydajny silnik 2.5 CDI zasilany poprzez system common rail, z wtryskiem bezpośrednim, z chłodzeniem powietrza doładowującego (95KM, 120KM lub 135KM).

### Systemy ABS i EBD.

### Wspomaganie układu kierowniczego.

### Napęd na przednią oś.



### Bezpieczeństwo.

Trwała konstrukcja kabiny.

Systemy ABS i EBD

Poduszka powietrzna kierowcy (poduszka powietrzna pasażera jako opcja).

Najnowsze rozwiązania układów hamulcowych

Ochrona pasażerów na najwyższym poziomie.

### Ochrona.

Systemy zabezpieczeń, wspólnie opracowane i posiadające certyfikat Thatcham:

- Immobiliser.
- Centralny zamek sterowany pilotem.
- Wzmocnione elementy montażowe zamka.
- Całkowicie osłonięte rygle i mechanizmy robocze.

### Koszt utrzymania.

Wiodące w swojej klasie, a szczególnie warto podkreślić:

- Przeglądy okresowe co 32.000 km.
- Niskie koszt części zamiennych.
- Program pomocy drogowej Assistance



## Zbudowany na zrozumieniu.

MAXUS nie jest zwykłym samochodem dostawczym. To cała gama rozwiązań. Całościowy pakiet stworzony w pełni w odpowiedzi na Wasze potrzeby. Począwszy od gwarancji, przez serwisowanie do eksploatacji, wszystko dostosowane do Waszej działalności. Wyszpecjalizowani dealerzy, którzy idą dalej niż ktokolwiek inny by zbliżyć się do Waszych potrzeb.

### Mocne wsparcie.

Nikt inny nie jest bardziej oddany temu, by Wasz samochód i Wasz biznes pracowały płynnie. Począwszy od elastycznych gwarancji, pakietów pomocy oraz specjalistycznych dealerów rozsiąanych po całym kraju, o wszystko troszczymy się więcej.

### Elastyczne rozwiązania gwarancyjne.

Oferujemy wybór pakietów gwarancyjnych dostosowanych indywidualnie. 3 lata z limitem 160 000 km lub 4 lata z limitem 100 000 km. Każda opcja obejmuje 6-letnią gwarancję na korozję i perforację nadwozia.

### Wyszpecjalizowani dealerzy.

Specjaliści, którzy naprawę rozumieją Wasze potrzeby. Wokół Was rozsiądane są praktyczne centra serwisowe, które oferują wyposażenie i umiejętności załogi nabyte podczas szkoleń oraz szybki dostęp do magazynu pełnego oryginalnych części. Dysponujemy również samochodami testowo-serwisowymi dostępnymi dla Was zawsze, kiedy istnieje potrzeba zajęcia się Waszym MAXUS-em.

### Akcesoria.

Z wielu dodatkowych opcji wyposażenia możecie wybrać to co niezbędne do swojego biznesu. Tylny stopień, hak holowniczy, reflektory przeciwmgielne, ogranicznik prędkości, klimatyzacja manualna, poduszka powietrzna dla pasażera, alufelgi lub wiele, wiele innych według indywidualnych potrzeb i upodobań.

### Program pomocy drogowej MAXUS Assistance.

Wasza gwarancja na MAXUS-a obejmuje MAXUS Assistance - fachową pomoc drogową dostępną przez 24 godziny, 365 dni w roku. Szybki i skuteczny serwis, który zapewnia, że większość napraw jest faktycznie przeprowadzanych na poboczu.

### MAXUS. Zaprojektowany by był najlepszy.

# MAXUS

**Built for Professionals**



## MAXUS skrzyniowy.

Wytrzymałe burty. Mocna podłoga odporna na ładunki i ich przesuwanie. Trwałe elementy. Całość wspiera wytrzymała rama pośrednia. Zabezpieczenie antykorozyjne. Wszystko to razem tworzy wysoce wytrzymałą, gotową do ciężkiej pracy konstrukcję skrzyni ładunkowej. Dla zapewnienia jeszcze większej pewności i komfortu przy pracy dostępna jest także wersja ze stelażem i plandeką.

### Każda samochodów skrzyniowy to:

- Doskonale parametry - ładowność do 1520 kg.
- Gładka, płaska podłoga bez zewnętrznych elementów mocujących czy spawów.
- Wytrzymałe burty.
- Stalowa, trwała i wytrzymała przegroda.
- Lekka ale solidna konstrukcja.
- Opcjonalna plandeka ze stelażem.

## MAXUS wywrotka.

Oto wywrotka stworzona do ciężkiej pracy. Wytrzymałe burty. Mocna podłoga odporna na ładunki i ich przesuwanie. Trwała i wytrzymała tylna kłapa odporna na napór ładunku i na uderzenia. Zabezpieczenie antykorozyjne.

### Każda wywrotka to:

- Doskonale parametry - ładowność do 1330 kg.
- Gładka, płaska podłoga bez zewnętrznych elementów mocujących czy spawów.
- Wytrzymałe burty.
- Stalowa, trwała i wytrzymała przegroda.
- Lekka ale solidna konstrukcja.
- Solidna kłapa tylna zapewniająca dodatkową wytrzymałość i trwałość.

## Charakterystyka techniczna

### Zawieszenie i układ kierowniczy

ZAWIESZENIE		SWB	LWB
Przednie	Niezależne zawieszenie kolumnowe McPhersona, stabilizator		
Tylne	Paraboliczne pojedyncze resory piórowe		
UKŁAD KIEROWNICZY			
Zębatkowa przekładnia kierownicza ze wspomaganiem hydraulicznym			
Średnica zawracania	W osi jezdni (m)	11,8	14,2
	Od ściany do ściany (m)	12,4	14,8
KOŁA I OPONY			
Koła	6J x 16		
Opony	205/75 R16		
Umieszczenie koła zapasowego	Z tyłu pod podwoziem		

**SWB** - krótki rozstaw osi, **LWB** - długi rozstaw osi

### System hamulcowy

Konfiguracja systemu	Krzyżowy układ hamulcowy (przekątny)
Hamulce przednie	Tarczowe. Tarcze wentylowane. Średnica 294 mm. Zaciski przesuwne, dwutloczkowe
Hamulce tylne	Bębnowe - szczęki współbieżne i przeciwbieżne. Wewnętrzna średnica 280mm
Hamulec ręczny	Działa na hamulce tylne
ABS + EBD	ABS 8 firmy Bosch

### Masy

Rozstaw osi		SWB	LWB	LWB	LWB EF
DMC	kg	2 800	3 200	3 500	3 500
Masa własna	kg	1 600	1 640	1 640	1 737
Ładowność	kg	1 200	1 560	1 860	1 763
DMC pojazdu z przyczepą	kg	4 800	5 200	5 500	5 500

**DMC** - dopuszczalna masa całkowita, **LWB EF** - długi rozstaw osi z wydłużoną ramą

### Ilość siedzeń, osiągi silnika, ABS

Opis	Ilość siedzeń	95 KM	120 KM	135 KM	ABS + EBD
		250 Nm	300 Nm	330 Nm	
Podwozie z kabiną SWB	3	S	O	O	S
Podwozie z kabiną LWB	3	S	O	O	S

**S** - wyposażenie standardowe, **O** - wyposażenie opcjonalne, **ND** - opcja niedostępna

Dane techniczne produktu aktualne w momencie oddania materiału do druku. Zgodnie z polityką firmy LDV polegającą na ciągłym rozwoju zastrzegamy sobie prawo do wprowadzenia zmian w danych technicznych pojazdów bez wcześniejszego uprzedzenia. Przedstawione samochody stanowią wyłącznie ilustrację.

### Układ napędowy

SILNIK	2.5 CRD, 4-cylindrowy, 16-zaworowy wysokoprężny z turbodoładowaniem i chłodnicą powietrza doładowującego	
Pojemność	2499cm <sup>3</sup>	
Układ zasilania paliwem	System common rail firmy Bosch, z wtryskiem bezpośrednim i sterowaniem elektronicznym	
Rodzaj paliwa	Olej napędowy ON	
Pojemność zbiornika paliwa	80 litrów (zamykany korek zbiornika paliwa)	
Zgodność z wymogami dotyczącymi emisji spalin	Euro 4	
Alternator	110 A	
WARIANTY SILNIKA		
	Moc	Moment obrotowy
	95 KM przy 3800 obr/min	250 Nm przy 1800 obr/min
	120 KM przy 3800 obr/min	300 Nm przy 1800 obr/min
	135 KM przy 3800 obr/min	330 Nm przy 1800 obr/min
SPRZĘGŁO	Średnica 242 mm, sterowanie hydrauliczne	
PRZENIESIENIE NAPĘDU	Napęd na przednią oś.	
Skrzynia biegów zintegrowana z mechanizmem różnicowym	Manualna skrzynia 5-biegowa, zsynchronizowana	
	Bieg: 1-szy	4,077
	2-gi	2,105
	3-ci	1,3
	4-ty	0,941
	5-ty	0,75
	Wsteczny	3,462
	Przełożenie główne	4,188

### Wymiary

ROZSTAW OSI		SWB	LWB	LWB EF
Długość zewnętrzna	mm	4 852	5 602	6 352
Szerokość zew. (z lusterkami)	mm	2 383	2 383	2 383
Szerokość zew. (bez lusterek)	mm	1 991	1 991	1 991
Zwis przedni	mm	835	835	835
Zwis tylny	mm	917	917	1667

## Wymiary samochodu oraz dostępne kolory lakieru

### MAXUS LWB

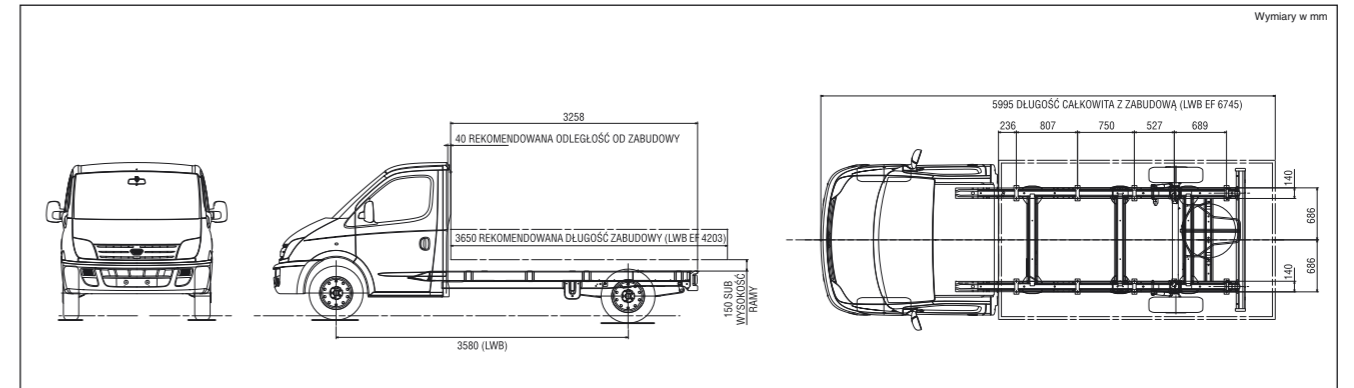

### MAXUS SWB

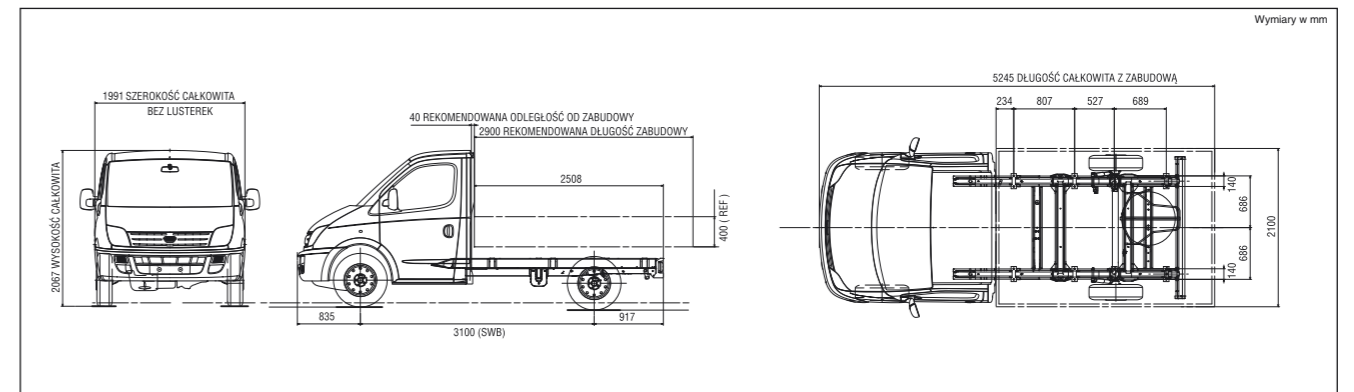

### Lakiery metalik



### Lakiery zwykłe

